

MODÈLE ILLUSTRÉ : CDS-5 avec deux entrées

CDS^{MD}

GUIDE D'INSPECTION ET D'ENTRETIEN

INSPECTION ET ENTRETIEN D'UN SÉPARATEUR HYDRODYNAMIQUE CDS^{MD}

ÉTAPES

1. Fréquence d'inspection
2. Inspection
3. Entretien

ANNEXE

1. Bon d'inspection

Les systèmes de traitement CDS^{MD} sont conçus pour retenir efficacement les matières en suspension (MES), les huiles et les débris flottants contenus dans l'eau de ruissellement avant son rejet vers un exutoire. Pour fonctionner à pleine efficacité, ces systèmes doivent être vidangés de façon régulière.

NOTES GÉNÉRALES

- Le rendement des systèmes de traitement des eaux pluviales et la protection efficace des milieux récepteurs sont fonction d'un plan d'entretien cohérent. L'inspection et l'entretien du système CDS^{MD} offert par Soleno sont simples et faciles à réaliser. Des compagnies spécialisées, comme Soleno Service¹, peuvent inspecter et entretenir ce genre d'équipements.
- Il est important d'établir, pour chaque système, un programme d'inspection et d'entretien régulier afin d'assurer un fonctionnement adéquat de celui-ci.

¹Contactez Soleno Service pour de plus amples informations sur les services offerts au service@soleno.com ou consulter notre site web au solenoservice.com

ÉTAPE 1

FRÉQUENCE D'INSPECTION

Nous recommandons cette séquence d'entretien pour déterminer la fréquence d'inspection réelle :

- Pour la première année d'exploitation, une inspection devrait être réalisée tous les trois (3) mois.
- Pour l'année suivante, dépendamment des résultats de la première année, une inspection aux six (6) mois est recommandée.
- Pour les années suivantes, procéder selon les résultats des deux (2) années précédentes avec un entretien au moins une fois par année.
- Un entretien doit être réalisé après un déversement d'hydrocarbures.

Il peut être nécessaire d'ajuster le calendrier d'entretien en fonction des conditions d'exploitation réelles du système.

ÉTAPE 2

INSPECTION

Soleno recommande de suivre le programme d'inspection et d'entretien décrit dans ce document et d'utiliser le bon d'inspection en annexe à ce document.

L'inspection du CDS^{MD} a pour objectif principal d'évaluer l'état général de l'appareil, de s'assurer de la bonne performance de son fonctionnement et de déterminer si le niveau d'entretien des sédiments captés est atteint. L'inspection doit être effectuée par un inspecteur familier avec le fonctionnement et la configuration d'un séparateur hydrodynamique CDS^{MD}. Tous les produits offerts par Soleno peuvent être inspectés de la surface. Il n'est donc pas nécessaire d'entrer dans les systèmes pour déterminer si un nettoyage est requis.

Note : il est primordial d'obtenir le dessin spécifique de l'appareil auprès du propriétaire avant de commencer l'inspection et l'entretien.

ÉTAPE 2

INSPECTION (SUITE)

L'inspection consiste à :

1. Effectuer une inspection visuelle de l'appareil

- Vérifier l'état général de l'appareil
- Vérifier qu'il n'y a pas d'obstructions dans le système de traitement

2. Vérifier la présence de débris flottants, mesurer l'accumulation d'huiles et de sédiments

- Vérifier visuellement la présence de débris flottants, et si nécessaire, les retirer à l'aide d'un appareil approprié (ex : épuisette).
- Utiliser un appareil approprié pour déterminer la présence d'huile à la surface (ex : écope ou tige).
- Soleno recommande de nettoyer le système lorsque le niveau de sédiments atteint 75 % de la capacité maximale de la réserve (consulter le Tableau 1).
- À l'aide d'un appareil de mesure gradué, rigide et de longueur suffisante, déterminer la quantité de sédiments dans l'appareil.
 - Voir figure 1 & tableau 1
 - Mesurer la hauteur H1.
 - Soustraire H2 (voir dessins d'atelier) de H1 pour obtenir H3.
 - Si la valeur H3 est égale ou inférieure à celle du tableau 1, l'entretien est nécessaire.

Note :

- De manière à ne pas sous-estimer le volume de sédiments accumulé, l'outil de mesure doit être soigneusement déposé sur le dessus de l'accumulation. Les sédiments plus fins, souvent présents sur le dessus de l'accumulation offrent normalement moins de résistance à l'outil de mesure, comparativement aux sédiments plus grossiers.
- La performance de l'appareil ne sera pas affectée jusqu'à ce que 100 % de la capacité de la réserve soit atteinte. Cependant, il est recommandé de nettoyer le système avant pour faciliter l'élimination des sédiments.

ÉTAPE 2

INSPECTION (SUITE)

FIGURE 1 ET TABLEAU 1
HAUTEUR ET CAPACITÉ D'ACCUMULATION DE SÉDIMENTS

Modèle CDS	H3 (m)	Capacité d'accumulation de sédiment (m ³)	
		75% de la capacité maximale	100% de la capacité maximale
CDS-3	0,87	0,30	0,40
CDS-4	1,10	0,54	0,71
CDS-5	1,28	0,84	1,11
CDS-6	1,53	1,20	1,60
CDS-7	1,77	2,47	3,29
CDS-8	1,91	3,21	4,28
CDS-10	2,44	4,85	6,47
CDS-12	3,00	9,31	12,42

H1 : distance entre le dessus du cadre en fonte et le dessus des sédiments

H2 : distance entre le dessus du cadre en fonte et le radier des conduites (élévation dessus - élévation radier)

H3 = H1-H2

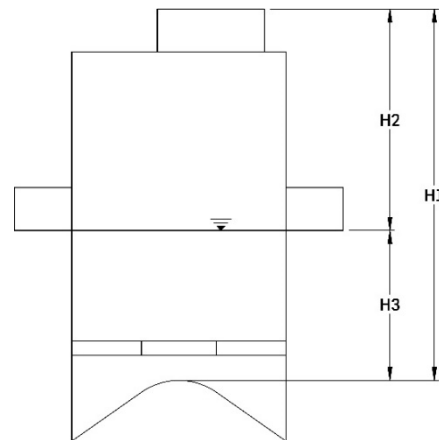

ÉTAPE 3

ENTRETIEN

Lorsque **75%** de la capacité maximale d'accumulation de sédiments est atteinte, suivre les étapes suivantes pour procéder à l'entretien.

- Effectuer l'entretien par temps sec et lorsqu'aucun débit n'entre dans l'appareil.
- À l'aide d'un système vacuum, abaisser le niveau d'eau jusqu'à atteindre le niveau supérieur de la dalle de séparation en béton (dessus de la réserve de sédiments).
- Pour les CDS-3 et CDS-4, retirer l'anneau hydraulique.
- À l'aide d'un jet d'eau sous pression et d'un système vacuum, procéder au nettoyage intérieur de la grille de séparation et de la partie de la dalle en béton qui se trouve à l'intérieur de la grille de séparation.
- À l'aide d'un jet d'eau sous pression et d'un système vacuum, procéder au nettoyage de la partie de la dalle en béton qui se trouve à l'extérieur de la grille de séparation. Pour les plus gros appareils, CDS-6 et plus, une deuxième cheminée y donne accès.
- À l'aide d'un jet d'eau sous pression et d'un système vacuum, retirer les sédiments contenus dans la réserve.
- Utiliser une caméra pour s'assurer que le nettoyage effectué est adéquat. Un système d'éclairage approprié sera nécessaire. Recommencer au besoin certaines étapes.
- Pour les CDS-3 et CDS-4, repositionner l'anneau hydraulique.
- Disposer des huiles, de l'eau et des sédiments selon la réglementation locale en vigueur.



SOLENO
La maîtrise de l'eau pluviale

BON D'INSPECTION - CDS^{MD}

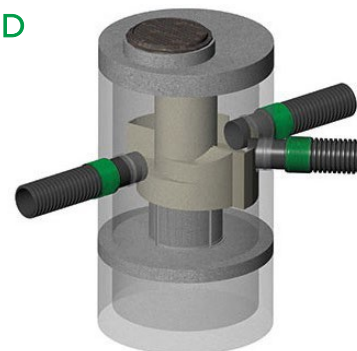

Nom du site : _____

Date (JJ-MM-AA) : ____ / ____ / ____

Ville : _____

Modèle de l'appareil : CDS - _____

No. Série : _____

Coordonnées GPS de l'unité : _____

(Latitude, longitude en degrés, minutes, secondes)

Changement de propriétaire depuis la dernière visite : Oui Non

Nom du propriétaire : _____

Adresse du propriétaire : _____

Téléphone du propriétaire : (_____) - _____ - _____

INSPECTION

DÉBRIS FLOTTANTS ET HUILES

Retrait de débris flottants à l'aide d'une époussette : Oui Non Quantité (m³): _____

Présence d'huile en surface : Oui Non lame (mm) : _____

Note : Si plus de 12 mm d'huile flottante, faire nettoyer immédiatement l'unité.

SÉDIMENTS

Accumulation de sédiments : Oui Non

H1 : Distance entre le dessus du cadre en fonte et le dessus des sédiments (m) _____

H2 : Distance entre le dessus du cadre en fonte et le dessus de l'eau (m) _____

H3 : Distance entre le dessus de l'eau et le dessus des sédiments (H3=H1-H2)(m) _____

Entretien requis : Oui Non

INTÉGRITÉ DU SYSTÈME

Inspection des composantes internes : Oui Non Présence de bris : Oui Non

Si oui, expliquer : _____

Prise de photos : Oui Non

NOTES PARTICULIÈRES :

Signature de l'inspecteur : _____

Compagnie : _____

Date (JJ-MM-AA) : ____ / ____ / ____