

CDS^{MD}

GUIDE D'INSTALLATION

INSTRUCTIONS D'INSTALLATION D'UN SÉPARATEUR HYDRODYNAMIQUE CDS^{MD}

ÉTAPES

1. Déterminer le type d'installation
2. Avant d'entreprendre les travaux
3. Installation de la structure
4. Assemblage des composantes internes en chantier

NOTES GÉNÉRALES :

- Ce guide s'applique à l'ensemble des modèles de CDS (CDS-3 à CDS-12) en béton ou en PEHD.
- En tout temps, pour les modèles de CDS-7 à CDS-12 en béton, et si spécifié pour tout autre modèle, se référer à la section 4 : assemblage des composantes internes en chantier.

ÉTAPE 1

DÉTERMINER LE TYPE D'INSTALLATION

Suivre les étapes 2 et 3 du présent guide pour tous les modèles de CDS.

L'étape 4 concerne les modèles CDS-7, CDS-8, CDS-10 et CDS-12 en **béton**, car ils nécessiteront un assemblage en chantier des composantes internes par l'entrepreneur.

NOTE : Tous les modèles de CDS en PEHD sont monopiece, les composantes internes sont préassemblées en usine.

ÉTAPE 2

AVANT D'ENTREPRENDRE LES TRAVAUX

En cas de différence entre les informations contenues dans ce guide et celles aux plans et devis, contacter votre représentant Soleno.

Contactez votre représentant Soleno au moins 48 h avant le début des travaux. La visite d'un représentant autorisé par Soleno est recommandée après la réception des produits au chantier ou avant le début des travaux.

À la réception de la marchandise, s'assurer que tous les articles prévus au bordereau du dessin d'atelier sont livrés.

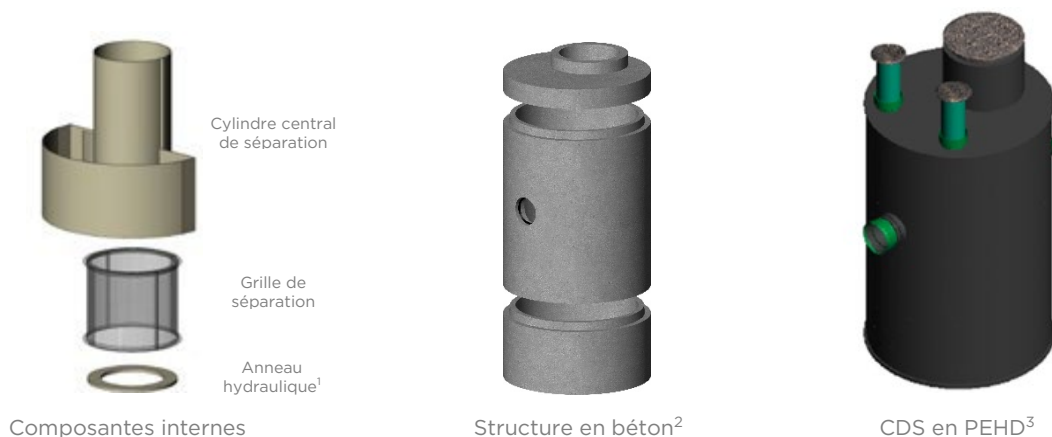

Note 1 : L'anneau hydraulique est requis pour les modèles CDS-3 et CDS-4 seulement.

Note 2 : Le regard en béton arrivera sur le chantier en plusieurs sections : la base, une ou des sections intermédiaires et la dalle de tête.

Note 3 : Les CDS en PEHD arrivent en une seule section avec les composantes internes préassemblées.

ÉTAPE 3

INSTALLATION DE LA STRUCTURE

S'assurer d'avoir l'équipement nécessaire pour soulever les charges prévues.

CDS EN BÉTON

- Consulter le Tableau 1 pour connaître les poids approximatifs de la composante la plus lourde selon les différents modèles de CDS. Pour obtenir le poids réel, consulter le dessin atelier spécifique au CDS à installer. Les mains de levage appropriées seront fournies à la livraison.
- Se référer à la norme BNQ 1809-300, section regards, pour la mise en place de l'assise, du regard et du remblai.
- Les sections du regard en béton doivent être mis en place selon la séquence indiquée au dessin d'atelier et deux joints de butyle doivent être installés entre chaque section.



- Pour le CDS-10 (forme octogonale), aligner les flèches d'alignement de toutes les sections, en respectant les positions des conduites d'entrée et de sortie.



- L'ajustement final doit se faire en utilisant des anneaux de rehaussement installés selon un ordre décroissant de hauteur.
- Pour les CDS-3 et CDS-4, prévoir l'installation de l'anneau hydraulique. L'insérer par le haut du cylindre et le laisser se déposer sur la dalle de séparation de béton.

ÉTAPE 3

INSTALLATION DE LA STRUCTURE (SUITE)

- **TABLEAU 1**
POIDS MAXIMUM DE LA COMPOSANTE LA PLUS LOURDE¹

Modèle	Diamètre nominal		Poids maximum de la composante la plus lourde	
	mm	po	kg	lb
CDS-3	900	36	2000	4409
CDS-4	1200	48	3100	6834
CDS-5	1500	60	5500	12125
CDS-6	1800	72	6000	13227
CDS-7	2100	84	7000	15432
CDS-8	2400	96	11000	24251
CDS-10	3000	120	22000	48502
CDS-12	3600	144	28000	61729

Note 1 : Les poids sont donnés à titre indicatif. Il est important de se référer aux dessins d'ateliers pour les poids réels.

CDS EN PEHD

- L'installation du CDS sera effectuée selon les exigences d'installation du regard de béton spécifiées à la norme BNQ 1809-300.
- Du béton anti-flottaison, coulé en place, peut être requis pour contrer le soulèvement dû à la poussée de la nappe phréatique. Si c'est le cas, les dimensions sont précisées sur les dessins d'atelier.
- Les câbles de levage sont préinstallés sur les CDS.

ÉTAPE 4

ASSEMBLAGE DES COMPOSANTES INTERNES EN CHANTIER

CDS EN BÉTON

Composantes internes requises :

- Cylindre central de séparation en fibre de verre
- Grille de séparation en acier inoxydable
- Plateau déflecteur (si applicable)
- Anneau hydraulique en PVC (si applicable)
- Quincaillerie en acier inoxydable

ÉTAPE 4

ASSEMBLAGE DES COMPOSANTES INTERNES EN CHANTIER (SUITE)

Outils et matériel requis :

- Perceuse à percussion
- Mèche à béton 3/8 po
- Marteau
- Scie alternative munie d'une longue lame ou scie à béton
- Clé à molette 3/4 po
- Douille profonde de 9/16 po avec clé à cliquet
- Ruban à mesurer
- Pistolet à calfeutrer
- Scellant Sikaflex 1a ou équivalent approuvé
- Anneaux de levage
- Marqueur

Étapes d'assemblage :

1. Décharger le cylindre central de séparation en fibre de verre et la grille de séparation en inoxydable.



2. Déposer la grille de séparation sur le sol en positionnant l'extrémité verte vers le haut.



ÉTAPE 4

ASSEMBLAGE DES COMPOSANTES INTERNES EN CHANTIER (SUITE)

3. Percer le cylindre de séparation en fibre de verre.
4. Installer les anneaux de levage sur le cylindre de séparation en fibre de verre.

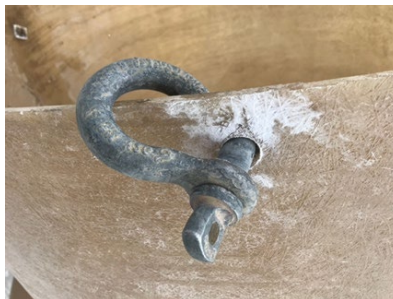

5. Soulever le cylindre de séparation en fibre de verre et le déposer sur la grille de séparation.



6. Tout en retenant le cylindre de séparation en fibre de verre (avec la grue ou la pelle mécanique), se positionner en dessous de la partie en fibre de verre. Ajuster les deux éléments, percer un premier trou dans la fibre de verre et y boulonner la grille de séparation. S'assurer que la grille de séparation est toujours centrée avant de passer au trou suivant. Serrer solidement les boulons et les rondelles de blocage.



ÉTAPE 4

ASSEMBLAGE DES COMPOSANTES INTERNES EN CHANTIER (SUITE)

7. Lever l'assemblage et le placer sur la dalle de séparation dans le CDS en béton.



8. Positionner la zone d'entrée de l'assemblage vers les ouvertures d'entrée en s'assurant de l'appuyer contre la paroi intérieure du regard.



9. Appliquer un cordon d'étanchéité en élastomère de polyuréthane (joint de butyle) entre les sections de béton.
10. Ancrer la base de la grille de séparation à la dalle de séparation de béton.
11. S'assurer que le cylindre central de séparation n'est pas trop haut par rapport à la dalle de tête. Couper le haut du cylindre au besoin (voir dessin d'atelier pour la hauteur du cylindre).

ÉTAPE 4

ASSEMBLAGE DES COMPOSANTES INTERNES EN CHANTIER (SUITE)

12. Si une grille de captage est prévue sur le dessus de l'unité, installer le plateau déflecteur sur le haut du cylindre central de séparation. S'assurer que le plateau déflecteur¹ dirige l'eau vers la zone d'entrée.

Note 1 : Le plateau déflecteur est identifié en vert dans l'image suivante à titre représentatif seulement.

